

Ø esterno collettore C mm	32	35	38	40	42	45
Ø interno imbocco D silenziatore mm	40		46		50	
Ø esterno/interno E boccola mm	40/32	40/35	46/38	46/40	50/42	50/45
Ø fascetta stringitubo mm	40	43	44	47	48	51

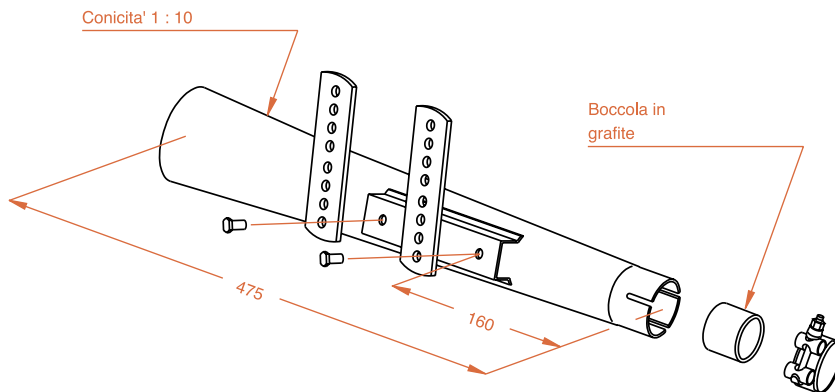

Art.: 1294D32

Silenziatore **STANDARD** per motore
4 tempi (cono corto tipo CUSTOM) Ø 32/35

Art.: 1294D38

Silenziatore **STANDARD** per motore
4 tempi (cono corto tipo CUSTOM) Ø 38/40

Art.: 1294D42

Silenziatore **STANDARD** per motore
4 tempi (cono corto tipo CUSTOM) Ø 42/45

SILENZIATORE TIPO ORIGINALE		SILENZIATORE DI RICAMBIO	
<input type="radio"/>		<input checked="" type="radio"/>	
VERNICIATO NERO	VERNICIATO TRASPARENTE	VERNICIATO ALLUMINIO	
<input type="radio"/>	<input type="radio"/>	<input type="radio"/>	
CROMATO CHIARO		CROMATO NERO	
<input checked="" type="radio"/>		<input type="radio"/>	
PARTE FINALE IN ALLUMINIO		RIVESTIMENTO IN ACCIAIO INOX	
<input type="radio"/>		<input type="radio"/>	
<input type="radio"/> Collettore <input checked="" type="radio"/> Silenziatore <input type="radio"/> Silenziatore completo di collettore <input type="radio"/> Coppia silenzianti (2) <input type="radio"/> Coppia silenzianti + compensatori (2+1) <input type="radio"/> Coppia silenzianti + 4 collettori (2+4) <input type="radio"/> 4 silenzianti + 4 collettori (4+4)			
OMOLOGAZIONE			
(E)	DGM(I)	TPS(F)	ABE(D) BSAU(GB)
<input type="radio"/>	<input type="radio"/>	<input type="radio"/>	<input type="radio"/>