

VISTA DA "A"

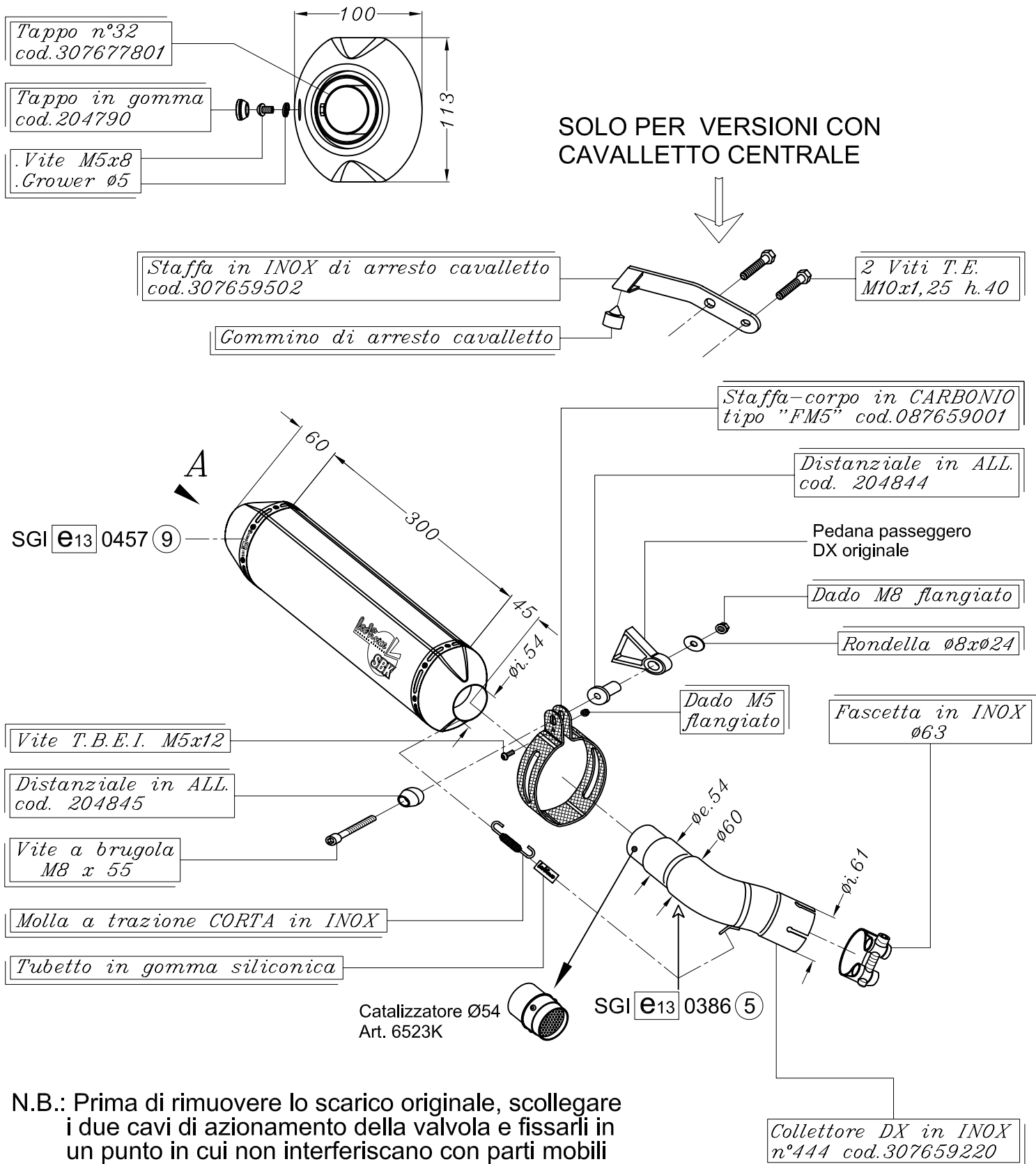

N.B.: Prima di rimuovere lo scarico originale, scollegare i due cavi di azionamento della valvola e fissarli in un punto in cui non interferiscano con parti mobili e/o calde della moto.

YAMAHA FZ1 1000 i.e. ('06/'10)

YAMAHA FZ1 FAZER 1000 i.e. ('06/'10)

YAMAHA FZ1 FAZER GT 1000 i.e. ('08/'10)

Art. 7661K Slip-on SBK FACTORY - CARBONIO - Passaggio STANDARD OMOLOGATO "EVOLUTION II" KAT