

VISTA DA "A"

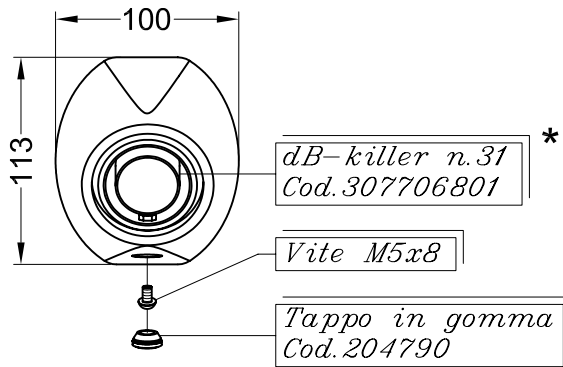

\*

**NOTA:**

il dB-killer n.31 è saldato nella sua sede lungo tutto il diametro esterno.

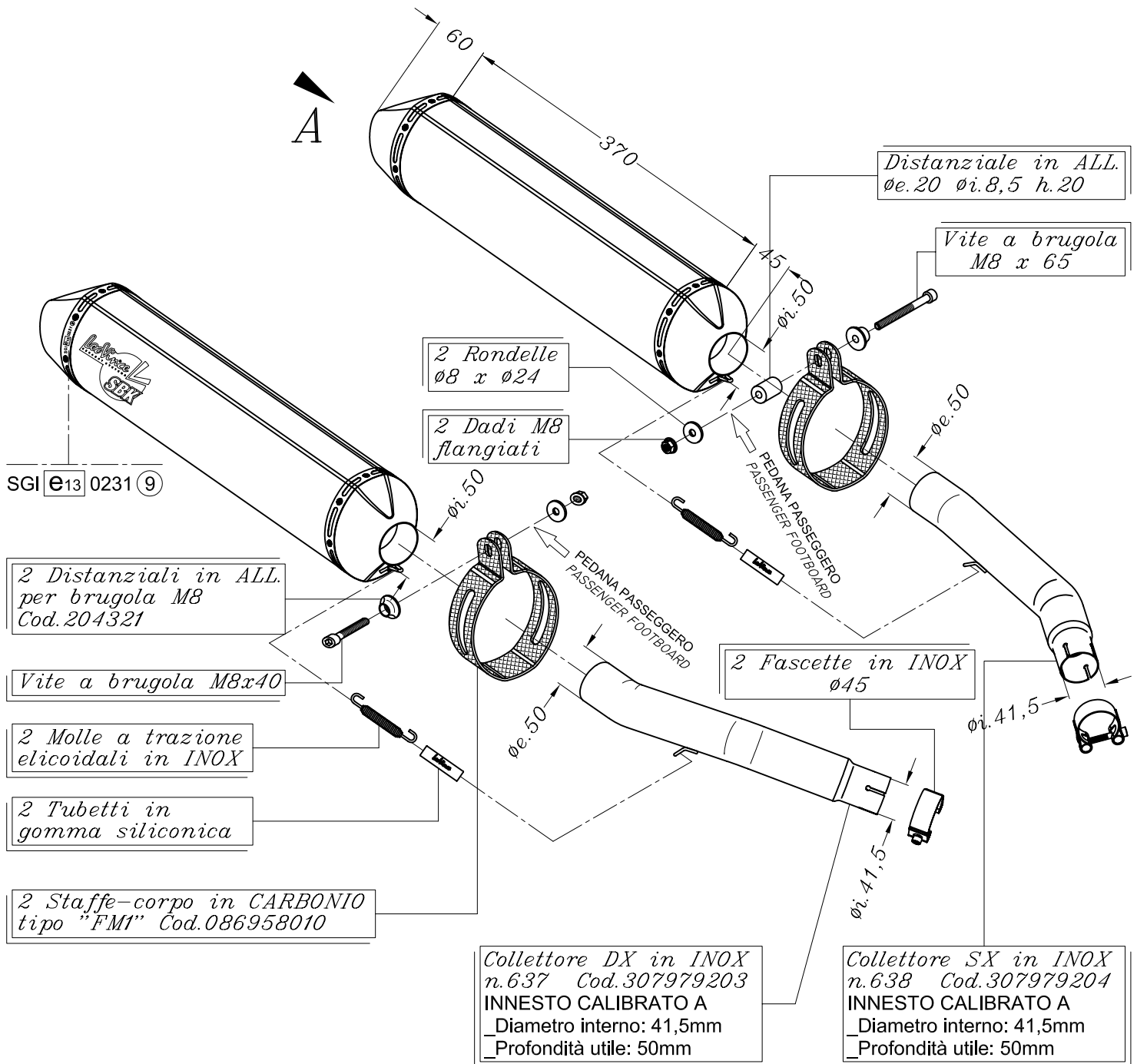

SUZUKI GSX-R 1300 HAYABUSA i.e. ('08/'11)

Art. 7980J Slip-on SBK <<FACTORY>> TITANIO - Passaggio STANDARD  
OMOLOGATO "EVOLUTION II" - Type J