

VISTA DA "A"

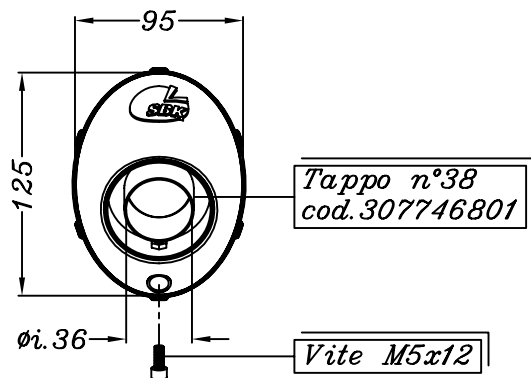

N.B.: Prima di rimuovere lo scarico originale, scollegare i due cavi di azionamento della valvola e fissarli in un punto in cui non interferiscano con parti mobili e/o calde della moto.

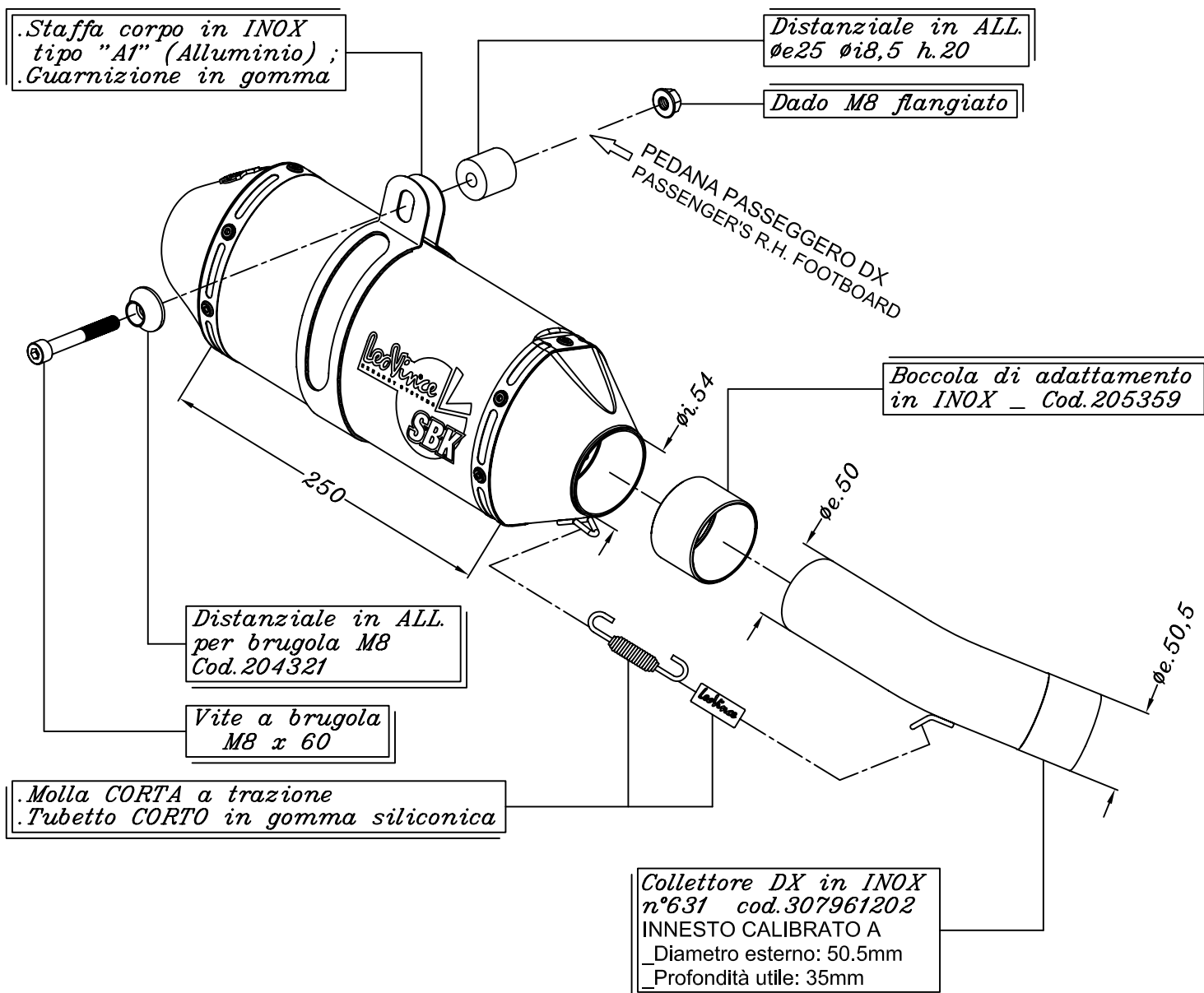

KAWASAKI ZX-10R NINJA i.e. ('08/'09)

Art.8191

Slip-on SBK "UNLIMITED" - Passaggio STANDARD RACING